

Robinet à pointeau pour manomètre DIN 16 270

Type A
avec écrou à pas différentiel
DIN 16 283

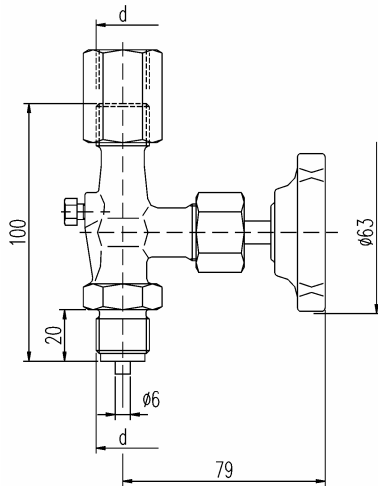

Type B
avec écrou tournant et bague de fixation
pour support DIN 16 281

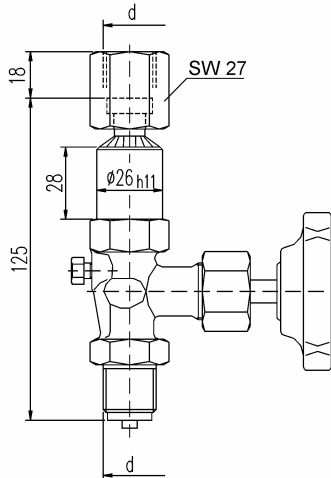

Type B-AS12

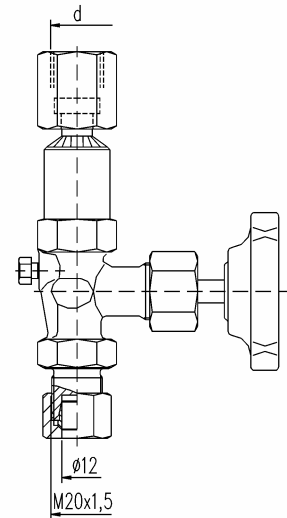

raccord à bague coupante
pour tube Ø ext. 12 mm type S

Renvoi: Robinets à pointeau pour manomètre avec filetage 1/2 NPT voir page 9.27 du catalogue

ACCESSOIRES DE MONTAGE voir rubrique 10

PN ³⁾	Raccorde- ments d	Matière	No. de référence		
			Type A	Type B	Type B-AS12
250 400 400	G 1/2	laiton acier inox	15-V02-0A-MS-51-250 15-V02-0A-SC-51-400 15-V02-0A-SS-51-400	15-V02-0B-MS-51-250 15-V02-0B-SC-51-400 15-V02-0B-SS-51-400	15-V02-0BA-MS-51-250 15-V02-0BA-SC-51-400 15-V02-0BA-SS-51-400
250 400 400	M20x1,5	laiton acier inox	16-V02-0A-MS-88-250 16-V02-0A-SC-88-400 16-V02-0A-SS-88-400	- - -	- - -

Pièces détachées	Laiton ¹⁾	Acier	Inox ¹⁾
	No. de matière DIN		
Corps ²⁾	laiton	1.0460	316Ti (1.4571)
Tige	1.4104		316Ti (1.4571)
Pointeau	1.4104		316Ti (1.4571)
Garniture	PTFE jusqu'à 200 °C (garniture spéciale jusqu'à 250 °C)		
Ecrou de serrage	acier		inox
Ecrou à pas différentiel	acier		inox
Ecrou tournant	laiton	acier	inox
Vis de purge	316Ti (1.4571)		
Volant	plastique		

Abréviation selon DIN	Matière	Température d'utilisation
10 Ms	laiton	-10 à +120 °C
10 St	acier	-10 à +120 °C
20 St	inox	-20 à +200/250 °C

- **Corps:** laiton: pièce estampée
acier/inox: pièce forgée
- **Surface:** acier phosphaté
- **Tige à filetage intérieur**
- **Tige:** surface comprimée sous pression, avec pointeau mobile

¹⁾ Livrable également en version dégraissée pour service oxygène
(vous référer à la feuille B 3 des instructions de commande)

²⁾ Livrables avec certificat de réception selon EN 10 204/3.1.B

³⁾ Robinet avec PN 640 sur demande